



For Earth, For Life  
**Kubota**

**B**

**KUBOTA DIESELTRACTOR**

**B2 SERIE**

**B2201/B2231/B2261/B2311**

Met de luxe geïntegreerde cabine brengt de B2 Serie meer comfort en optimaal gebruiksgemak voor al het werk.





# Geniet van toonaangevend gebruik Kubota B2 Serie.

De nieuwe B2 serie brengt de compact tractoren naar het volgende niveau van uitstekend gebruikersgemak en uitmuntende prestaties. Uitgevoerd met Kubota motoren en transmissies, van hoge kwaliteit, bieden deze machines een uitstekende betrouwbaarheid en een lange levensduur tijdens het werk. De luxe geïntegreerde cabine biedt veel ruimte en een ongeëvenaard zicht voor zijn klasse. Ongeacht het werk wat gedaan moet worden, maaien, grondbewerking of tijdens ander universeel gebruik, zal de B2 Serie de beste keuze zijn vanwege zijn duurzaamheid, veelzijdigheid en comfort.

		BEUGEL	CABINE
B2201	Mechanisch	●	-
B2231	Hydrostaat	●	●
B2261	Hydrostaat	●	●
	Mechanisch	●	-
B2311	Hydrostaat	●	●





**iksgemak en comfort met de**



# De luxe en ruime cabine brengt meer ple

## Comfort & hoogwa



### Nieuwe geïntegreerde cabine

De tractoren van de B2 Serie zijn de enige in hun categorie met een geïntegreerde, in de fabriek geplaatste cabine. Het cabineconcept met 4 stijlen, aan de cabine gelaste spatborden en de grote, gebogen ruiten vergroot het ruimtelijke gevoel en zorgt voor een ongekend zicht rondom. De geïntegreerde cabine heeft minder openingen, bijvoorbeeld voor pedaalverbindingen in de vloer. Dit beperkt geluid en stof in de cabine en vergroot het comfort van de bestuurder.

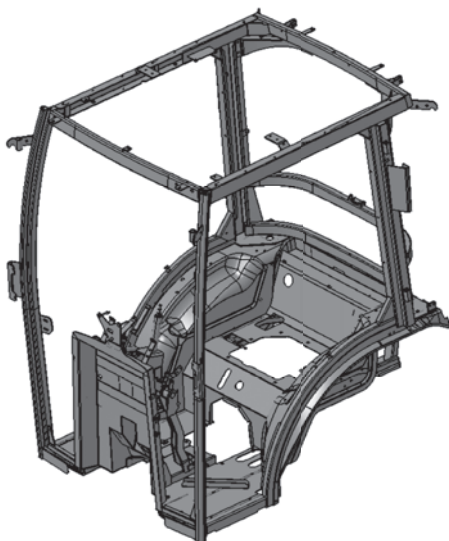

# ezier voor elke klus.

# vaardige afwerking



## Achterrait met ventilatiepositie

De achterrait heeft een slim ventilatiesysteem. De ruit kan gedeeltelijk geopend worden om frisse lucht binnen te laten, maar stof, gras en hooi in de cabine te minimaliseren. Dit is ook handig wanneer u wilt praten met personen buiten de cabine en de deuren gesloten zijn.



## Ruime en fluisterstille cabine

De B2 Serie biedt een maximaal comfort voor de bestuurder dankzij de luxe, geïntegreerde cabine. De vier stijlen cabine met rondom glas geeft een ruimer gevoel en breder zicht rondom. De deuren gaan ver open zodat u makkelijk in en uit de cabine stapt. Het comfort in deze cabine is verbeterd door een betere geluidsisolatie, hierdoor werkt de bestuurder nog prettiger. Tevens biedt de cabine vele opbergmogelijkheden, naast een bekerhouder en een vak voor de gebruikershandleiding.

## Stofvrije cabine

Zelfs gedurende een lange werkdag kunt u uw cabine schoon en nagenoeg stofvrij houden. In de nieuwe geïntegreerde cabine is de ophanging voor de pedalen verplaatst van de vloer naar de stuurkolom, zodat er geen doorvoeropeningen in de vloer nodig zijn. Dit revolutionaire concept vermijdt het binnendringen van stof in de cabine.

# Extra ruimte en verbeterde zichtbaarheid met comfort.



## Ergonomische cabine

De cabine van de B50-serie is speciaal ontworpen voor maximaal comfort en optimaal gebruiksgemak. De bediening en alle hendels zijn ergonomisch geplaatst voor optimale toegankelijkheid en gebruiksgemak.

- A. BEDIENINGSHENDEL EXTERN VENTIEL**
- B. CRUISE CONTROL**
- C. 3-PUNTSHEFINRICHTING BEDIENINGSHENDEL**
- D. AFTAKAS-KEUZEHENDEL**
- E. AFTAKAS-AAN/UIT HENDEL**
- F. TRANSMISSIE GROEPENHENDEL**
- G. 4WD IN/UIT HENDEL**

# Arbeid combineren gebruiksgemak



## 12V Aansluiting en opbergvak

Vlak naast het opbergvak bevindt zich een handige 12V-aansluiting voor het opladen van mobiele telefoons of andere kleine elektronische apparaten. Deze apparaten liggen dus altijd binnen handbereik in het opbergvak boven het stuur, opgeladen en klaar voor gebruik.



## Achterrautverwarming

De standaard achterrautverwarming zorgt voor een optimaal zicht naar achteren in koude periodes.



## Cabine met Airco

De gebogen vormgeving van de cabine, zonder uitspringende hoeken, en de strategische positie van de lucht uitgangen levert een efficiënte luchtstroom die zorgt voor een aangenaam comfort bij warm weer. Bij koud weer garandeert de verwarming een aangename cabinetemperatuur.

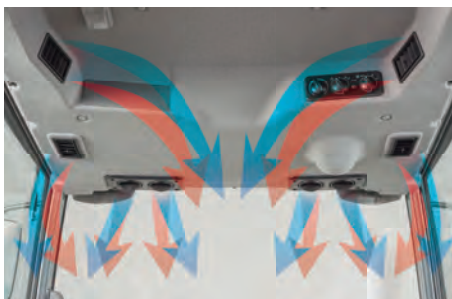

## Overige standaarduitrusting voor de cabine-uitvoering:

- Luidsprekers
- Interieurverlichting

- A. OPBERGVAK VOOR**
- B. RUITENWISSER VOOR**
- C. KLEDINGHAAK**
- D. BEKERHOUDER**
- E. OPBERGRUIMTE**



## Optionele uitrusting voor de cabine-uitvoering:

- Halogeen werkklampen achter
- Radio/CD of radio
- Ruitenwisser achter

# Uitgebreide functies voor eenvoudi



1. OPBERGVAKJE
2. LCD INSTRUMENTENPANEEL
3. 12V AANSLUITING
4. BEDIENINGSKNOPPEN

## Gebruiksvriendelijk instrumentenpaneel (alleen cabine-uitvoering)

Op het digitale instrumentenpaneel ziet u in één oogopslag alle belangrijke informatie over de werking van uw tractor. Alle knoppen zijn op het instrumentenpaneel gegroepeerd zodat u ze eenvoudig kunt bedienen. Ook handig is het opbergvakje boven het instrumentenpaneel waar u kleine voorwerpen als mobiele telefoons of sleutels kunt opbergen.



## Multi Functioneel Ventiel

De B2 Serie \*1 heeft een Multi Functioneel Ventiel (MFV) waardoor u verschillende werktuigen en gereedschappen voor of achter, of een middenonder maaidek kunt bedienen met één enkele hendel\*2. Mechanische modellen hebben een enkelwerkend ventiel voor het heffen van het maaidek. Het multifunctionele ventiel met één hendel maakt het werk aanzienlijk makkelijker, ook omdat u deze hendel altijd binnen handbereik hebt.

\*1 Optioneel voor modellen met mechanische transmissie.

\*2 Hydrauliekset voor of achter is vereist.



## HST-Pedaal

Om het gebruik van het HST-pedaal eenvoudiger te maken en meer ruimte te laten voor de rechervoet zijn de pedalen voor de onafhankelijke remmen verplaatst naar de linkerzijde van de stuurkolom.



# iger werken.



## Cruise Control

De nieuwe snelheidsregelaar met meerdere standen die door Kubota is ontwikkeld, helpt de bestuurder om de werksnelheid constant te houden.



## Eenvoudige indeling van de bedieningshendels

Voor gemakkelijke toegang en een eenvoudige bediening zijn de bedieningshendels logisch geplaatst aan de linker- en rechterzijde van de bestuurder.



## Motorkap sluiting

Een vernieuwde motorkapsluiting biedt meer veiligheid, tijdens het openen van de kap voor onderhoudswerkzaamheden.

# De eenvoudige besturing en het gebruik



## Bi-Speed draaicirkel

De B2 Serie is uitgerust met het exclusieve Kubota Bi-Speed systeem voor korte draaicirkels, dat automatisch wordt ingeschakeld wanneer de stuurhoek van de voorwielen groter is dan 35°. De snelheid van de voorwielen wordt nagenoeg verdubbeld in verhouding tot de achteras. Hierdoor draait u sneller, soepeler en korter. Bovendien beperkt Bi-Speed de schade aan de ondergrond tot een minimum. Ook draagt dit systeem bij tot een langere levensduur van de koppeling.

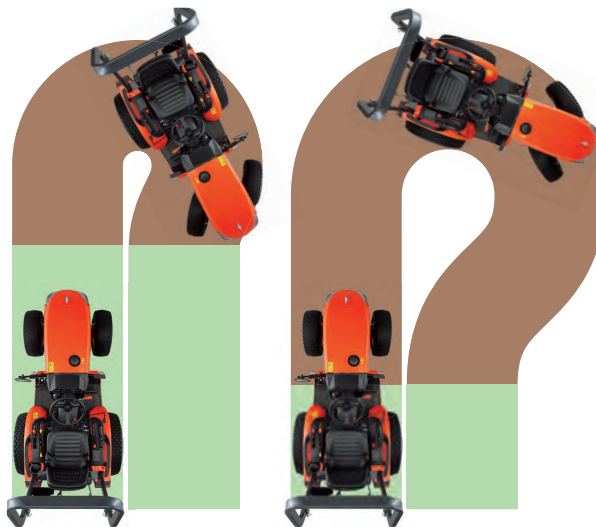

*Draaien met Bi-Speed*

*Draaien zonder Bi-Speed*



## Middenonder aftakas

Met de middenonder aftakas kunt u het maaidek eenvoudig aan- en afkoppelen.

## Stuurbekrachtiging

De volledig hydraulische stuurbekrachtiging vereist minder kracht van de bestuurder en maakt het sturen soepeler en minder vermoeiend.

# ruiksgemak maken het werk lichter.

## Rijsnelheid

U kunt zich veel sneller verplaatsen van de ene naar de andere werkplek. De B2311 heeft een motorvermogen van 31 pk en zijn maximale rijsnelheid is verhoogd naar 25 km/uur\*. \* Uitvoering met gazonbanden.

## Hydraulische bediening

De bediening van de 3-puntshef en de positieregeling zijn verfijnd voor gemakkelijker aan- en afkoppelen van werktuigen en gereedschap en nog nauwkeuriger precisiewerk.

## Aftakasvermogen

De B2 Serie heeft meer vermogen om zwaar werk tot een goed einde te brengen. De B2311 levert 24,1 pk aan de aftakas, het hoogste vermogen voor een tractor van de B-serie.

**Gereedschapskist**



# Uw tractor in optimale conditie houden was nog nooit zo eenvoudig.



Luchtfilter

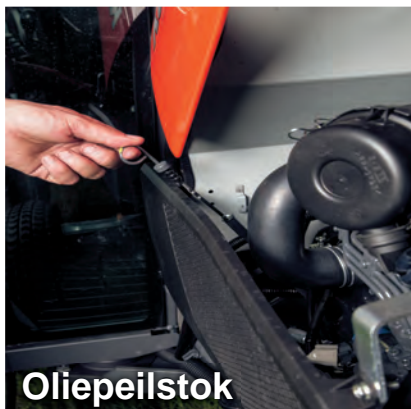

Oliepeilstok



Onderhoud radiatorscherm

## Motorkap uit één stuk

De grille en de nieuwe koplampen zijn nu in de motorkap geïntegreerd, zodat die eenvoudiger opent en sluit. Dit betekent ook dat de vitale onderdelen van de motor veel beter toegankelijk zijn, voor snel en eenvoudig onderhoud. Hetzelfde geldt voor onderdelen van de radiator, de accu en de condensor van de airco.

## Eenvoudig brandstof bijvullen

De dop van de brandstoftank is verplaatst van het centrale gedeelte naar de rechterzijde van de motorkap. Dit maakt bijvullen van brandstof nog eenvoudiger.



# Kubota biedt een uitgebreide keuze robuuste en krachtige accessoires voor alle soorten werk.



## Voorlader LA534EC/ LA424EC

Met het grote hefvermogen van de voorladers LA534EC/ LA424EC brengt u elk werk tot een goed einde. Het gebogen frame volgt de afgeronde contouren van de motorkap van de B2 Serie en biedt beter zicht tijdens voorladerwerk.

**Ruime keuze aan voorlader toebehoren.**

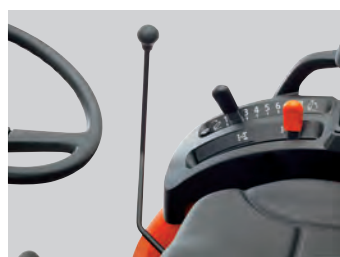

### Geïntegreerd voorladerventiel en bedieningshendel

Werken met de voorlader wordt veel eenvoudiger dankzij de voorladerhendel in de cabine en het ventiel met 3 posities. De geïntegreerde en ergonomische plaatsing zorgt voor snelle, eenvoudige bediening van de voorlader of andere front werktuigen (alleen cabine uitvoering).

### 3<sup>de</sup> functie (optioneel)

De optie 3<sup>de</sup> functie kan het gebruik van de voorlader uitbreiden met bediening voor een grijperbak of andere hydraulisch bediende apparatuur. De 3<sup>de</sup> functie kan eenvoudig worden ingeschakeld met de knop op de hendel.

### 2-Hendel Snelkoppelings-systeem

De twee hendels van het Kubota-snelkoppelingssysteem vergemakkelijken het aan- en afkoppelen van frontwerktuigen. In een handomdraai verwisselt u van frontwerktuig.

### Hydraulische Parallel-geleiding (optioneel)

De parallel-geleiding houdt bij het heffen en laten zakken van de voorlader de bak steeds horizontaal. Dit voorkomt morsen, zelfs als de bak helemaal vol is met zand of aarde.

## Technische specificaties voorlader

Model	LA424EC	LA534EC
Passend aan trekker model	B2201, B2231, B2261	B2311
Maximale hefhoogte (op scharnierpunt) mm	1914	2150
Maximale afkiephoogte mm	1445	1712
Maximale kiephoek °	44	38
Maximale terug kiephoek °	25	29
Hefvermogen (op scharnierpunt) kg	420	520
Snelheid heffen sec.	2,6	3,4
Snelheid dalen sec.	1,8	2,3
Snelheid kiepen sec.	2,8	3,3
Snelheid terugkiepen sec.	1,8	2,5

## Middenonder maaier

De veelzijdige B2 Serie biedt een uitgebreide keuze aan middenonder maaidekken, met een breedte van 137 cm tot 152 cm. De maaihogte kan van 3,8 cm tot 10,1 cm, in stappen van 1,2 cm, eenvoudig en nauwkeurig worden ingesteld.

## Specificaties middenonder maaidek

Model	RCK54-25B-EU	RCK60-25B-EU	RCK60-30B-EU
Type	Zij-uitworp		
Aantal messen	3		
Ophanging	Parallelgeleiding		
Maaibreedte mm	1372	1524	
Maaihogte cm	3,8 - 10,2		
Maaihogte instelling	Arretering		
Gewicht kg	149	160	

# Werktuigen



**FREZEN**



**MAAIERS**



**GRASOPVANGBAK (HOOG LOSSEND)**



**MAAIERS & GRASOPVANGBAK (LAAG LOSSEND)**



**KLEPELMAAIERS**



**AANHANGERS**



**VOORLADERS**



**PLOEGEN / SCHIJVENEGGEN**



**CULTIVATOREN**



**SPUITEN**



**MAAIBALKEN**



**FRONTHEF**

# Technische specificaties

Model	B2201D		B2231HDB		B2231HDB-C		B2261DB		B2261HDB		B2261HDB-C		B2311HDB		B2311HDB-C						
	Mechanisch		HST		HST		Mechanisch		HST		HST		HST		HST						
<b>Motor</b>																					
Merk	Kubota																				
Type	E-TVCS, vloeistof gekoeld, 4-takt diesel																				
Motorvermogen ECE-R24	PS (kW)	19,0 (14,0)	20,7 (15,2)				23,9 (17,6)				28,4 (20,9)										
Motorvermogen SAE bruto	PS (kW)	20,0 (14,7)	23,0 (16,9)				26,0 (19,1)				31,0 (22,8)										
Aftakasvermogen <sup>1)</sup>	PS (kW)	16,2 (11,9)	17,0 (12,5)				20,5 (15,1)	19,9 (14,6)				23,7 (17,4)									
Aantal cilinders		3										4									
Boring & slag	mm	78 x 78,4				78 x 88				78 x 78,4											
Cilinderinhoud	cm <sup>3</sup>	1123				1261				1498											
Nominaal toerental		2500																			
Uitlaatdemper		Volledig onder de motorkap																			
Inhoud brandstoftank	ℓ	27																			
<b>Transmissie</b>																					
Aandrijving		4WD																			
Aantal versnellingen		9V / 9A	Traploos (3 groepen)				9V / 9A	Traploos (3 groepen)													
Bi-Speed		NB		Standaard																	
Sperddifferentieel		Standaard																			
Remmen		Natte schijfremmen																			
<b>Rijsnelheden</b>																					
Vooruit	Landbouw banden	km/h	0 - 18,8	0 - 21,7				0 - 21,3				0 - 23,0				0 - 24,5					
	Gazon banden	km/h	0 - 18,5	0 - 20,0				0 - 20,3				0 - 21,9				0 - 25,3					
Achteruit	Landbouw banden	km/h	0 - 17,2	0 - 17,3				0 - 19,5				0 - 18,4				0 - 19,6					
	Gazon banden	km/h	0 - 16,9	0 - 16,0				0 - 18,6				0 - 17,5				0 - 20,2					
<b>Aftakas</b>																					
Aftakas achter	Type		-				Onafhankelijk				-				Onafhankelijk						
	Toerental rpm		540																		
Middenonder aftakas*	Toerental rpm		2500																		
Midden/Achter aftakas separaat en gelijktijdig			Standaard																		
<b>Hydraulisch systeem</b>																					
Pompcapaciteit	ℓ/min		33,1																		
Type hefregeling			Positieregeling																		
Hefvermogen tussen de kogels	kg		970																		
Maximale werkdruk	kg/cm <sup>2</sup>		165																		
3-puntshefinrichting			Categorie I																		
Externe ventielen		1 standaard (enkelwerkend)	2 standaard (dubbelwerkend)				1 standaard (enkelwerkend)	2 standaard (dubbelwerkend)													
Extra externe ventielen (optioneel)		2 standaard (dubbelwerkend)	-				2 standaard (dubbelwerkend)	-				2 standaard (dubbelwerkend)	-				2 standaard (dubbelwerkend)				
Hydraulische uitgangen		2 plaatsen (midden en achter)																			
Hydraulische hefcilinder voor heffen middenonder maaier		Standaard bij het maaidek																			
Besturing		Stuurbechrachting																			
<b>Afmetingen</b>																					
Totale lengte (incl. hef)	mm	2730				2887				2730				2887				2937		3007	
Totale breedte (min. spoor)	Landbouw/Gazon mm	1022 / 1404		1234 / 1404				1249 / 1372				1365 / 1397									
Totale hoogte (met Beugel)	Landbouw/Gazon mm	2300 / 2295		2327 / 2295		2087 / 2054		2353 / 2331		2112 / 2091		2327 / 2343		2140 / 2156							
Wielbasis	mm	1500				1560				1500				1560				1666			
Spoorbreedte (Landbouw/Gazon)	Voor	mm	832-971 / 873-912		832-970 / 873-912				832-959 / 871-900				936-1015 / 971-980								
	Achter	mm	830-1142 / 1056		986-1086 / 1056				1006-1106 / 1056				1050 / 1050								
Bodemvrijheid	Landbouw/Gazon mm	238 / 232		265 / 232				290 / 269				318 / 334									
Draaicirkel met rem	m	2,1																			
Gewicht	kg	810	850	1080	830	850	1095	925	1140												

## Gefluoreerde broeikasgassen

Airco gassen bevatten gefluoreerde broeikasgassen.

Cabine model	Industriële benaming	Aantal stuks (kg)	CO <sub>2</sub> equivalent (ton)	GWP
B2231/2261/2311	HFC-134a	0.68	0.972	1430

(Global Warming Potential: GWP)

<sup>1)</sup> Schatting van de fabrikant

Het bedrijf behoudt zich het recht voor om bovenstaande specificaties zonder voorafgaande kennisgeving te wijzigen.

Voor uw veiligheid, raadt Kubota het gebruik van Veiligheidsbeugel en veiligheidsgordel in alle omstandigheden aan. Het middenonder maaidek kan niet worden gemonteerd wanneer de trekker voorzien is van de wielen 6.00-12 en 9.5-18. De uitvoering van de trekker kan per land verschillen.

©2018 Kubota Corporation

# Kubota

## KUBOTA EUROPE S.A.S.

19-25, rue Jules Verceyruysse Z.I. - B.P. 50088  
95101 Argenteuil Cedex - France

[www.kubota-eu.com](http://www.kubota-eu.com)

**Goedgekeurde en  
Originele Kubota  
Onderdelen**  
voor maximale  
prestatie,  
levensduur en  
veiligheid



Cat.No.4346-24-ER Printed in Japan.D.REX.'18-JAN.